

New!

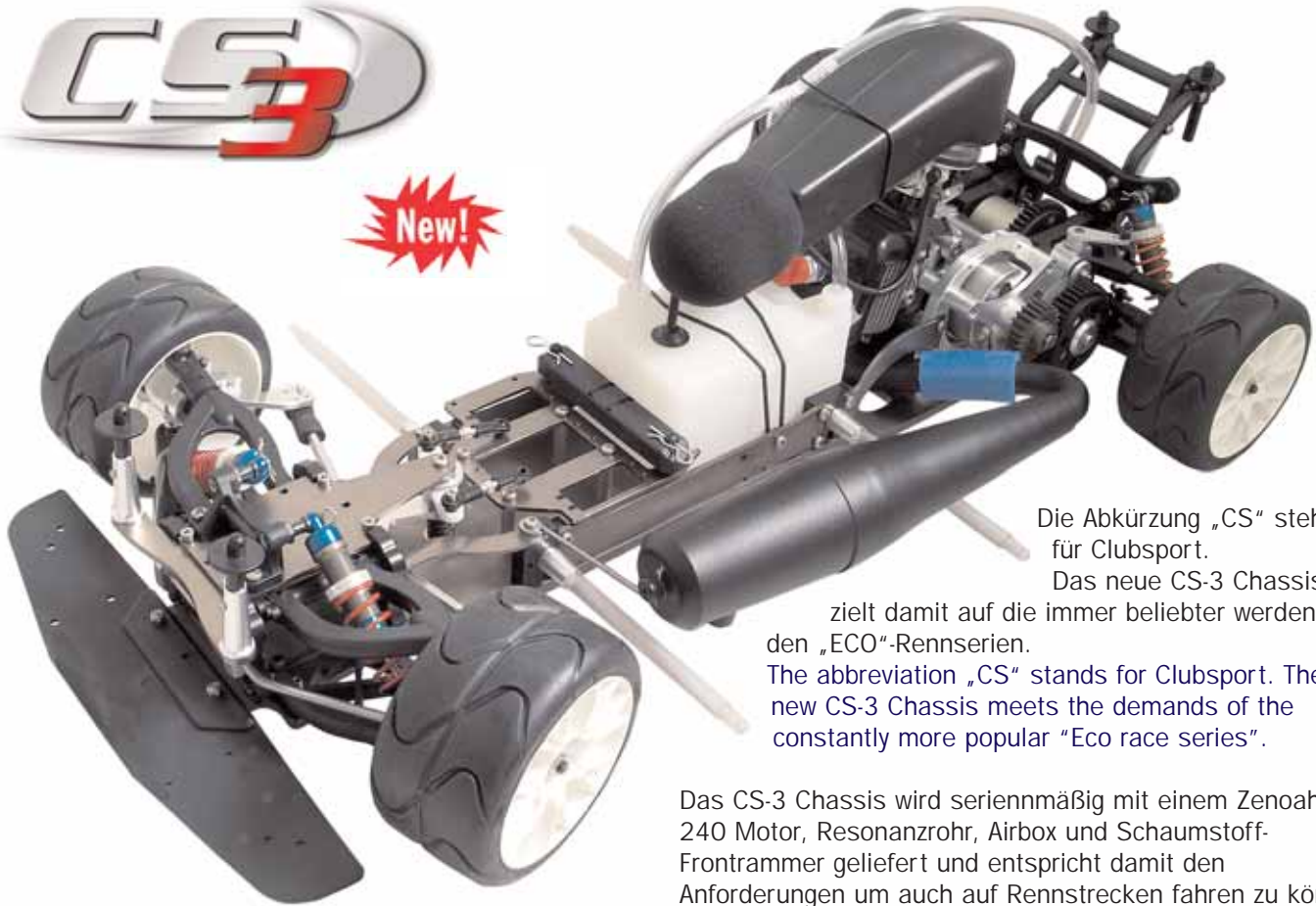

Die Abkürzung „CS“ steht für Clubsport.

Das neue CS-3 Chassis zielt damit auf die immer beliebter werdenden „ECO“-Rennserien.

The abbreviation „CS“ stands for Clubsport. The new CS-3 Chassis meets the demands of the constantly more popular „Eco race series“.

Das CS-3 Chassis wird serienmäßig mit einem Zenoah 240 Motor, Resonanzrohr, Airbox und Schaumstoff-Frontrammer geliefert und entspricht damit den Anforderungen um auch auf Rennstrecken fahren zu können.

The CS-3 chassis comes stock with the Zenoah G240 motor, pipe, airbox and front bumper and meets therefore the requirements for running on race tracks.

#1303000

H.A.R.M. CS-3 Chassis Radstand/wheelbase 535 mm

#1303001

H.A.R.M. CS-3 Chassis Radstand/wheelbase 510 mm

Der hohe Qualitätsanspruch von H.A.R.M. Racing wurde auch hier umgesetzt. So kann sich das CS-3 Chassis mit einer Vielzahl von technischen Features und Qualitätsmerkmalen deutlich von anderen Einsteigerprodukten am Markt abheben. High quality demand of H.A.R.M. Racing has been realized also with this chassis. The CS-3 offers a multiplicity of technical features that distinguishes him from other products on the market.

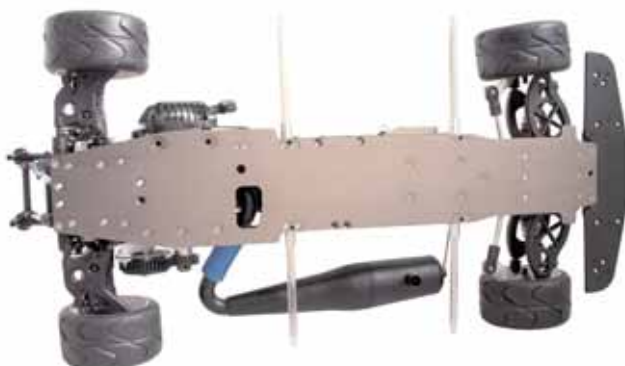
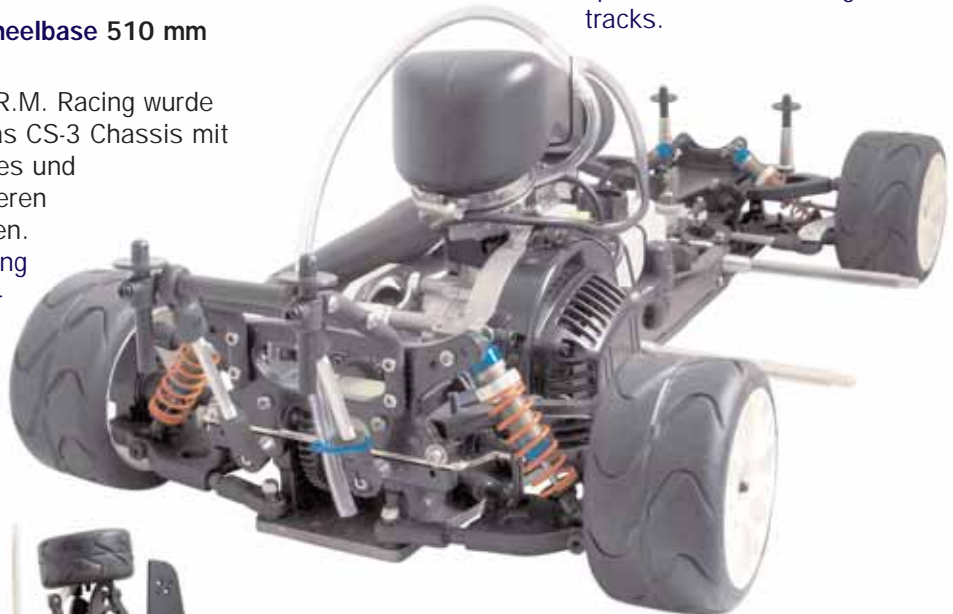

Technische Daten / Technical data

Radstand / Wheelbase:	510 mm oder/or 535 mm
Länge / Length:	890 mm
Breite / Width:	395 mm
Gewicht / Weight:	ca. 8,6 - 9,5 kg
Motor / Motor:	23 ccm Zenoah

CS-3 Chassis



Chassiskit

Das CS-3 Chassis ist auch als Chassiskit erhältlich. Das Chassis wird dann ohne Motor, Resonanzrohr, Airbox und Räder geliefert.
The CS-3 is also available as chassis-kit. The chassis-kit is delivered without motor, pipe, airbox and wheels.

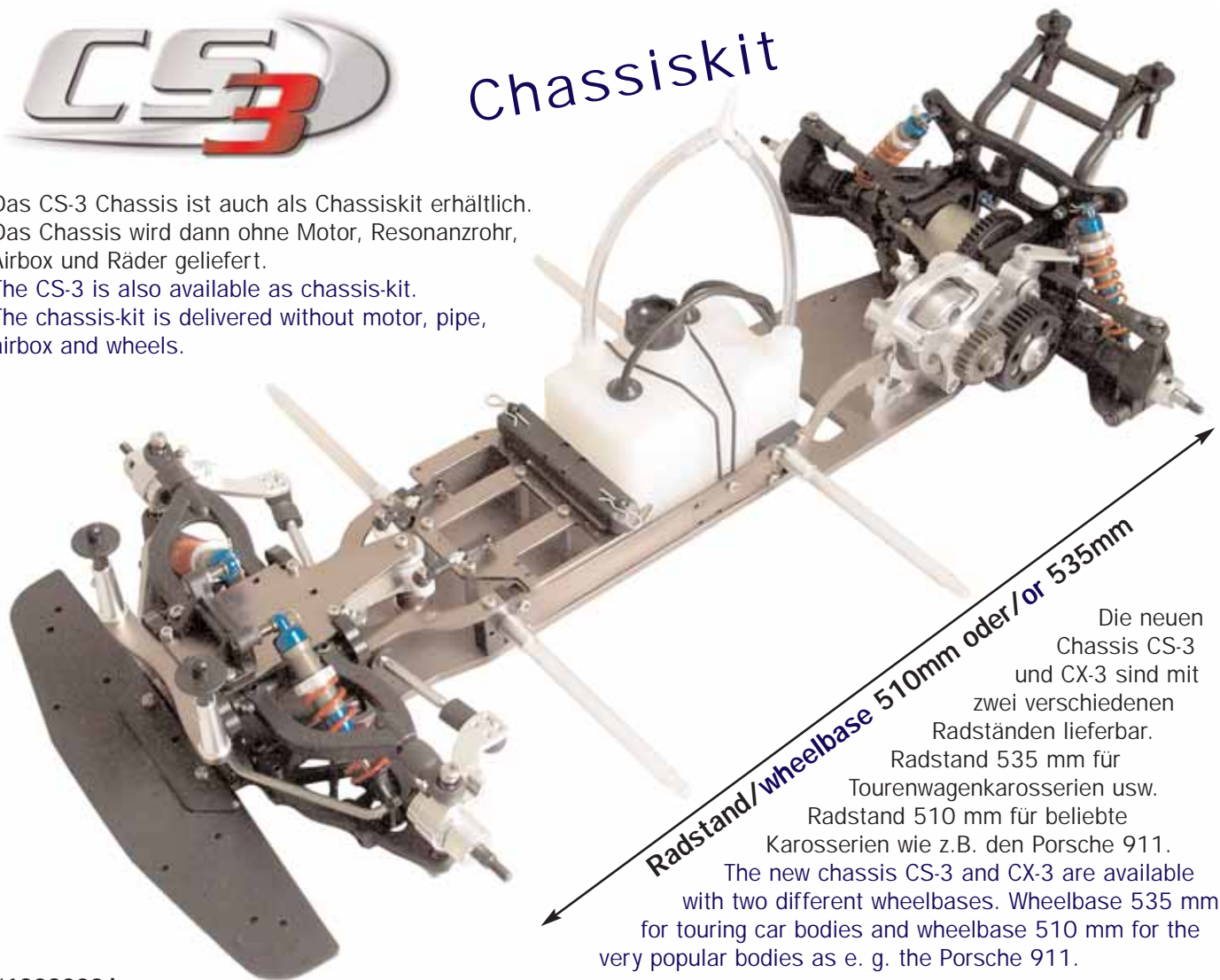

Radstand/wheelbase 510mm oder/ or 535mm

Die neuen Chassis CS-3 und CX-3 sind mit zwei verschiedenen Radständen lieferbar. Radstand 535 mm für Tourenwagenkarosserien usw. Radstand 510 mm für beliebte Karosserien wie z.B. den Porsche 911. The new chassis CS-3 and CX-3 are available with two different wheelbases. Wheelbase 535 mm for touring car bodies and wheelbase 510 mm for the very popular bodies as e. g. the Porsche 911.

- #1303000-k
H.A.R.M. CS-3 Chassiskit Radstand/wheelbase 535 mm
- #1303001-k
H.A.R.M. CS-3 Chassiskit Radstand/wheelbase 510 mm



Umrüstsatz/ Conversion kit

Mit diesem Umrüstsatz können bestehende Chassis wie z.B. das Sportslinechassis von FG oder das C-5 Chassis von Smartech/Carson zu einem CS-3 Chassis umgebaut werden. Wie auf dem nebenstehenden Bild zu sehen, beinhaltet der CS-3 Umrüstsatz die komplette Chassiszelle mit Tank und Motoreinbauteile.
This conversion kit offers the possibility to convert chassis like the FG Sportsline chassis or the C-5 chassis from Smartech/Carson into a CS-3 chassis. As shown on the picture on the right the CS-3 conversion kit contains the complete chassis cell with fuel tank and motor assembly parts.

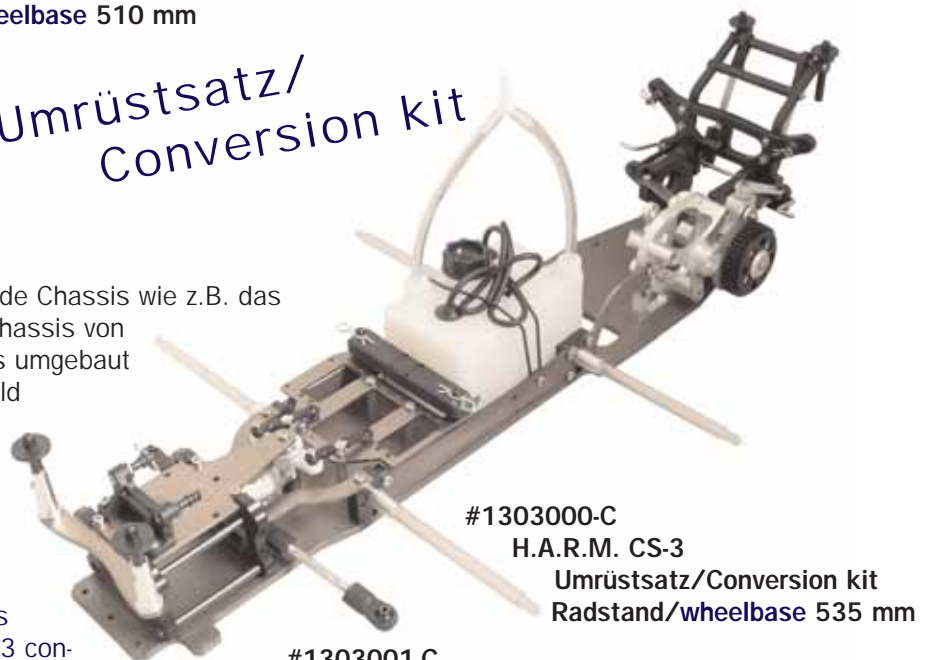

- #1303000-C
H.A.R.M. CS-3 Umrüstsatz/Conversion kit Radstand/wheelbase 535 mm
- #1303001-C
H.A.R.M. CS-3 Umrüstsatz/Conversion kit Radstand/wheelbase 510 mm



Im Detail/details

Wie auf den Bildern zu sehen, ist das CS-3 Chassis bereits serienmäßig sehr hochwertig ausgestattet:

- Alu-Achsschenkel vorne
- Servosaver einstellbar
- Karosserieaufnahme doppelt
- hochwertige Stoßdämpfer mit Gegenkolben
- Stoßdämpferschnellbefestigungen
- Stabilisator vorne

As shown on the pictures the CS-3 chassis comes stock with high-quality parts:

- alloy axle shafts front
- adjustable servo saver
- front body mount double
- high-quality shocks with opposed piston
- quick exchange shock support kits
- stabilizer bar front



Die hochwertige 6 mm Chassisplatte ergibt in Verbindung mit den Chassisversteifungen einen sehr stabilen Aufbau, der aber auch den für ausgewogene Fahreigenschaften wichtigen "Flex" zulässt.
The high quality 6 mm chassis plate leads in connection with the chassis reinforcements to a very stable construction but allows also so called flexing of the chassis.

Die RC-Platte kann für Servicearbeiten komplett mit der Empfängerbox sehr schnell aus dem Chassis montiert werden.

The radio plate can be removed together with the receiver box very fast.



Viele Chassisteile des CS-3 Chassis sind kompatibel zu dem Topmodell SX-3. So können z.B. die Chassisversteifungen oder die RC-Platte gegen die Kohlefaser Teile des SX-3 Chassis getauscht werden. Damit steht dem Tuning nichts im Wege!

A lot of chassis parts of the CS-3 chassis are compatible to the top model SX-3 e.g. the chassis reinforcements can be changed to the carbon fiber parts of the SX-3 chassis.

So tuning is possible any time!



CS-3 Chassis



Die selbstzentrierende Motorbefestigung wird serienmäßig von einer Aluminium-Getriebeplatte aufgenommen. Auch der Flasch für die Kupplungsglocke ist selbstzentrierend. Dadurch wird zu jeder Zeit ein gerader und spannungsfreier Motoreinbau gewährleistet. The self-centering motor mount is attached to a alloy transmission bracket. Also the clutch mount is self-centering. This guarantees straight and tension free assembly of the motor.

Die Zentralbremse ermöglicht durch die große Bremsscheibe eine starke aber auch gut dosierbare Bremswirkung. Die Bremswelle ist dreifach gelagert. The central brake with the big brake disc facilitates strong and well adjusted braking effect. The brake shaft is triple supported.



Serienmäßig ist auf der bekannten Tuningkupplungsglocke ein hartcoatiertes Aluminium-Zahnrad montiert. A specially coated alloy gear is mounted on the well-known tuning clutch bell.



Der Stabilisator hinten, der Kugeltrieb und die doppelte Heckabstützung sind auch im Lieferumfang enthalten. The stabilizer bar rear, the ball drive and the double rear support are also included.



Qualität von H.A.R.M. Racing von Anfang an!
Quality made by H.A.R.M. Racing right from the beginning!



CX-3 Chassis

CX-3

New!



Das CX-3 Chassis basiert auf dem CS-Chassis, ist aber ab Werk schon mit feinsten Wettbewerbstechnik ausgestattet. Alu-Querlenker, Alu-Achsschenkel, einstellbare Stabilisatoren, Hydraulik-Bremsen, selbstsperrendes Differential und vieles mehr...

The CX-3 Chassis is based on the CS Chassis but comes stock already equipped with finest competition technology. Alloy a-arms, alloy axle shafts, adjustable stabilizer bars, hydraulic brakes, self-blocking differential and much more....

Die richtige Wahl für den ambitionierten Hobbyfahrer!
The right choice for ambitious hobby drivers!



#1303010
H.A.R.M. CX-3 Chassis Radstand/wheelbase 535mm
#1303011
H.A.R.M. CX-3 Chassis Radstand/wheelbase 510mm

CX-3 Chassis

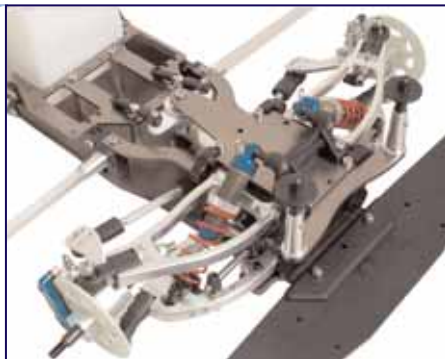

Die Vorderachse mit Alu-Achsschenkeln, Alu-Querlenkern vorne oben und unten sowie einstellbarem Stabilisator.

The front axle with alloy axle shafts, alloy a-arms front upper and lower as well as adjustable stabilizer bar.



Hydraulische Bremsen vorne und hinten gehören ebenso zur Serienausstattung wie das selbstsperrende Differential.

Hydraulic brakes front and rear are also part of the standard equipment as the self-blocking differential.



Motor- und Kupplungsflansch sind auch hier selbstzentrierend. Alu- Querlenker hinten mit einstellbarem Stabilisator, Alu-Achsschenkel hinten, Kugelantriebswellen sowie doppelte Karosserieabstützung sind weitere hochwertige Ausstattungsdetails.

Motor and clutch mount are also here self-centering. Alloy a-arms rear with adjustable stabilizer bars, alloy axle shafts rear, ball drive shafts and rear double body support are additional high-quality equipment details.

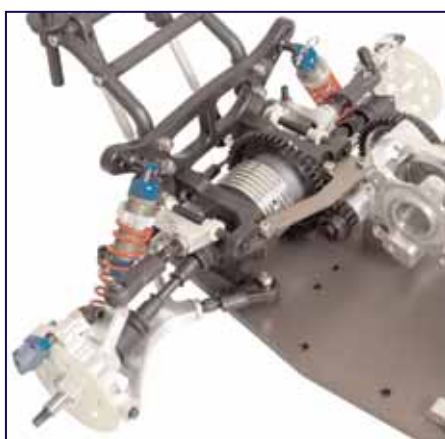
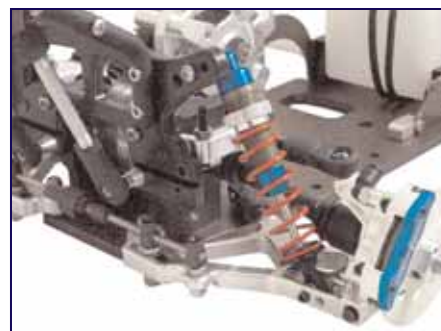

Technische Daten / Technical data

Radstand / Wheelbase:	510 mm oder/or 535 mm
Länge / Length:	890 mm
Breite / Width:	395 mm
Gewicht / Weight:	ca. 10 - 10,7 kg
Motor / Motor:	23 ccm Zenoah

#1303010-k

H.A.R.M. CX-3 Chassiskit Radstand/wheelbase 535 mm

#1303011-k

H.A.R.M. CX-3 Chassiskit Radstand/wheelbase 510 mm



www.harm-racing.com